

Bachmann Shay

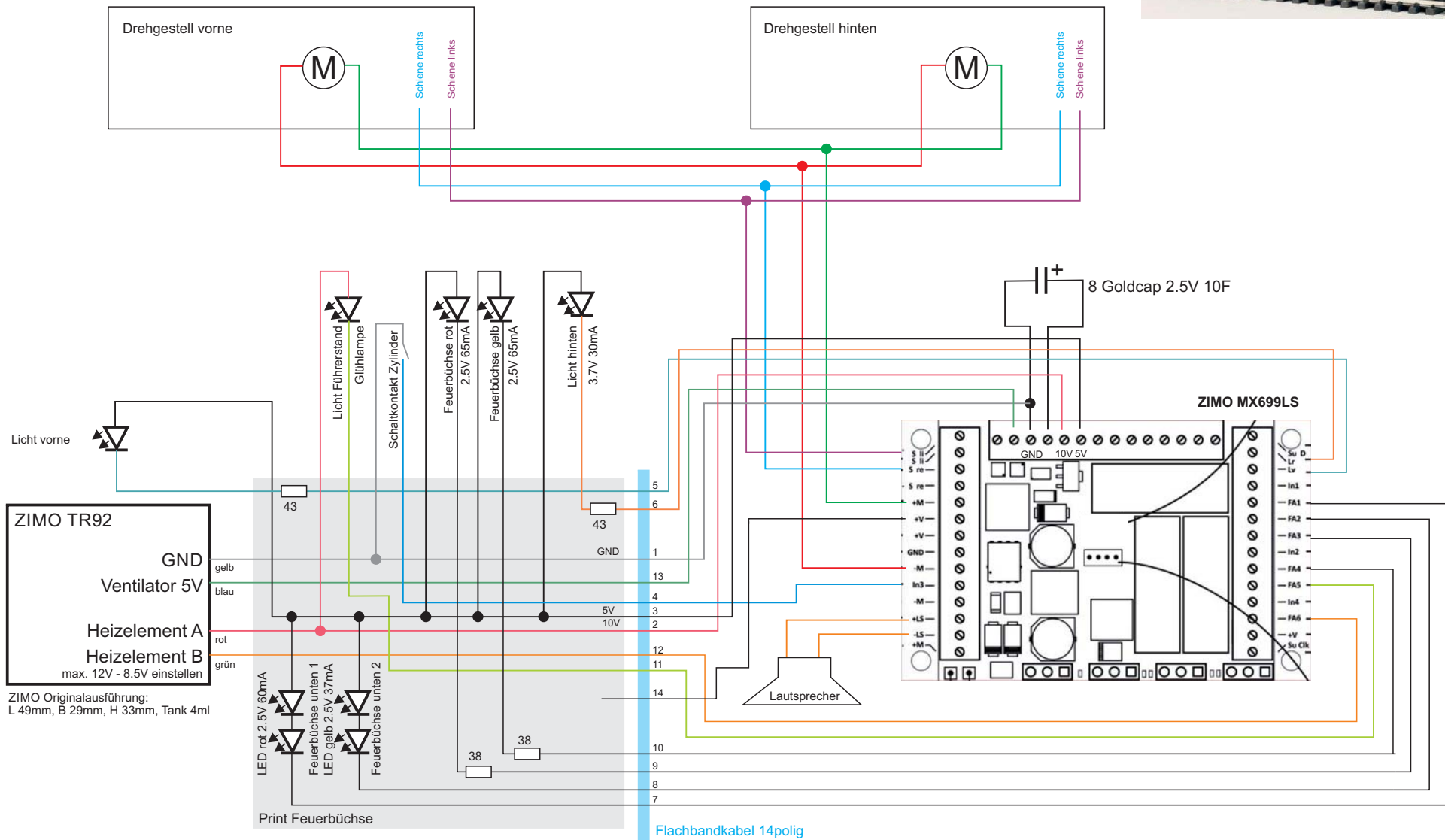

LGB 21832 White Pass & Yukon Route Dampflokom Nr.73

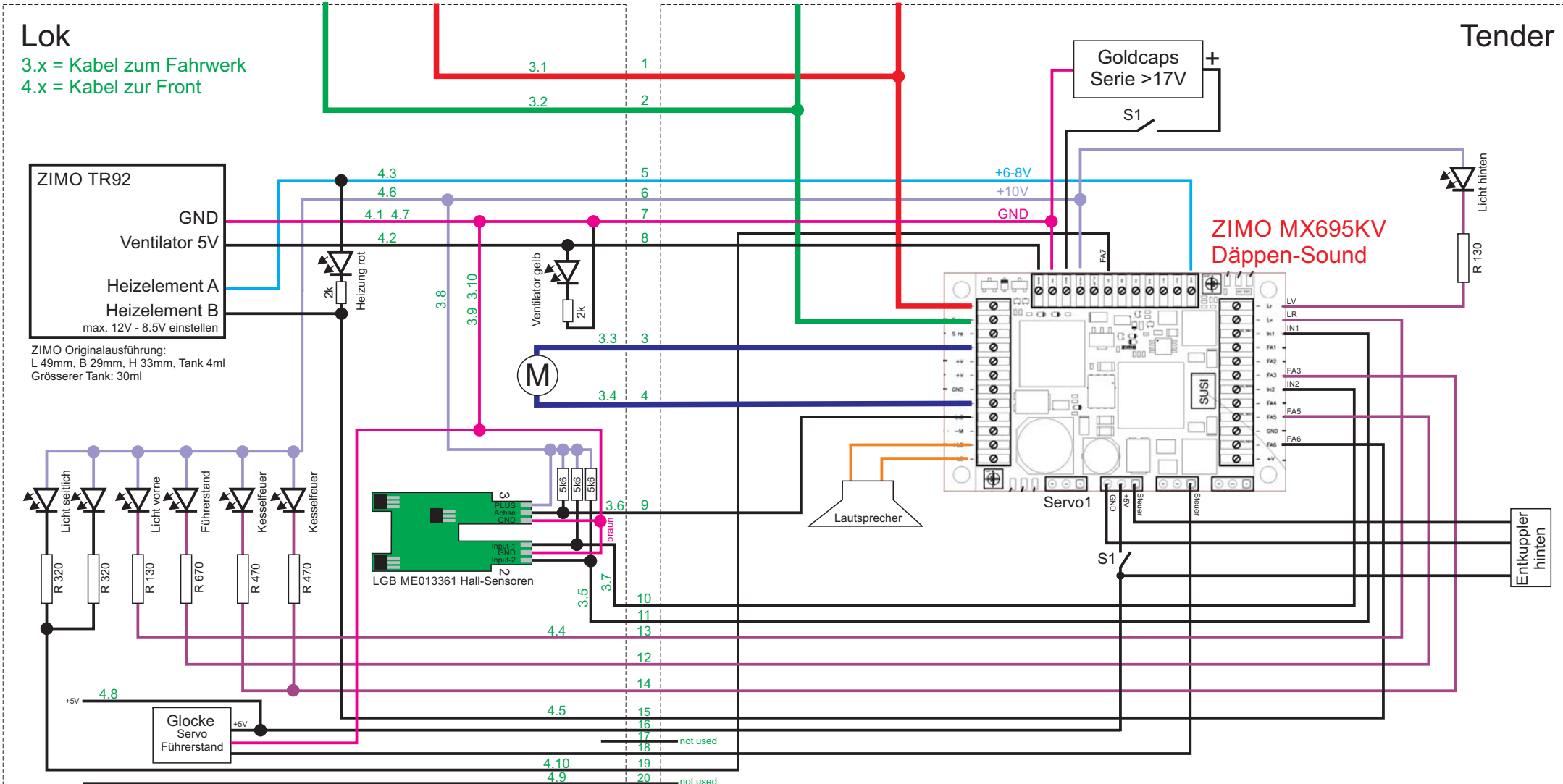

Funktionsausgänge:

- FA0 Licht vorne/hinten ein/aus
- FA3 Kesselflackern
- FA5 Licht Führerstand ein/aus
- FA6 Rauch (Heizelement)
- FA7 Licht vorne seitlich
- Se2 Kupplung hinten -> F12
- Se3 Glocke -> F2

Verbindung Lok-Tender

- 2 DUBOX
- Pin 1-10
- Pin 11-20

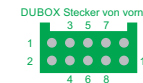

Verbindung zwischen Lok+Tender:
- 2x 2x5pol 3A DUBOX

WICHTIG: Angaben stehen immer oberhalb Linie

Abweichungen zur Original-21832

- Hauptbetriebswahlschalter entfernt
- Sound in Tender (nicht Lok)
- neuer Raucherzeuger
- neuer stärkerer, schnellerer Motor
- Licht neu LED

MX699

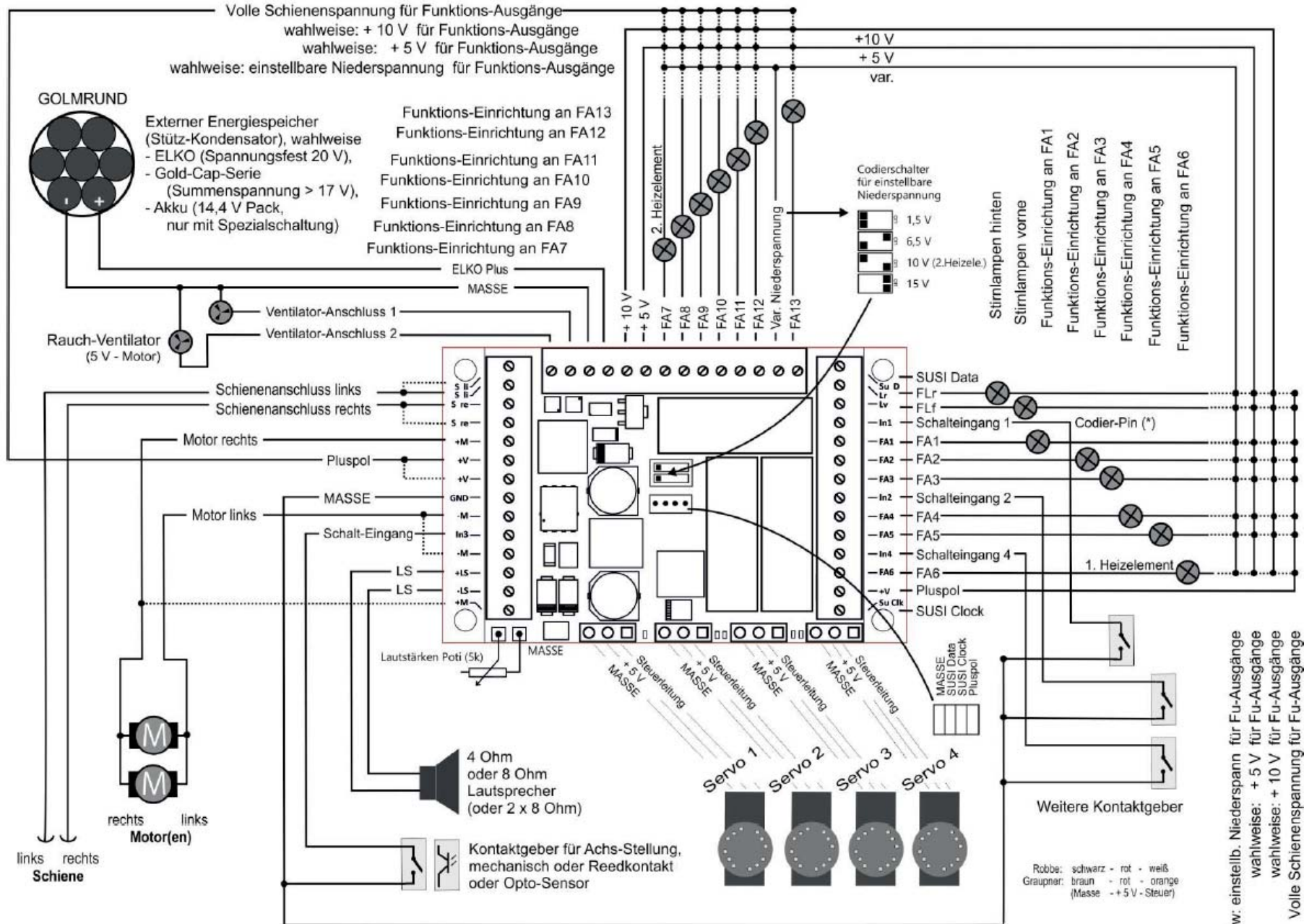

(*) Der Codier-Pin darf abgezwickelt werden, die ist kein Garantieverlust!

wahlw: einstellb. Niederspannung für Fu-Ausgänge
 wahlweise: + 5 V für Fu-Ausgänge
 wahlweise: + 10 V für Fu-Ausgänge
 Volle Schienenspannung für Fu-Ausgänge