

LGB 21832 White Pass & Yukon Route Dampflokom Nr.73

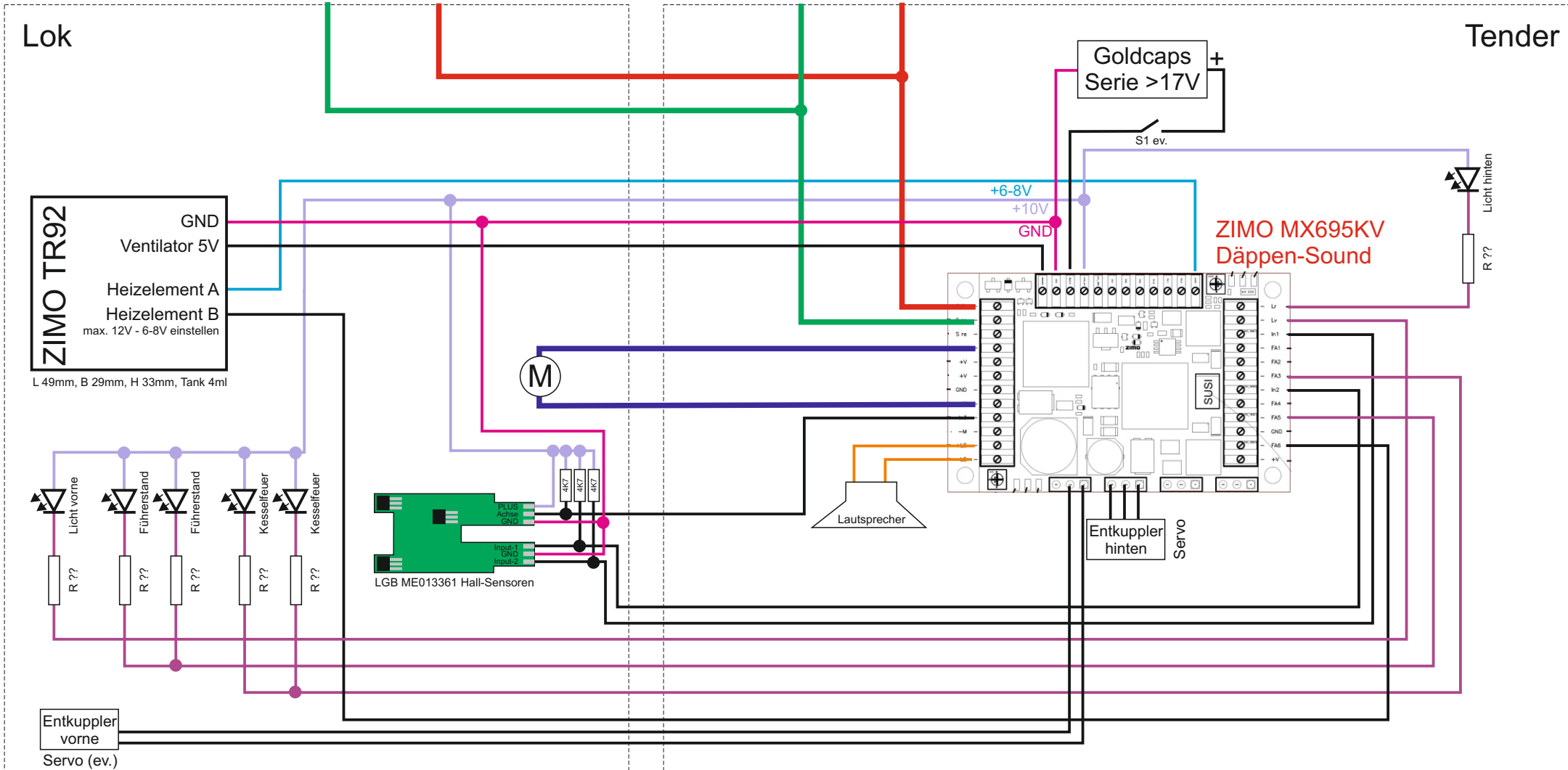

Funktionsausgänge:

- FA0 Licht vorne/hinten ein/aus
- FA3 Kesselflackern
- FA5 Licht Führerstand ein/aus
- FA6 Rauch (Heizelement)
- Se1 Kupplung vorne
- Se2 Kupplung hinten

Verbindung zwischen Lok+Tender:

- min. 17 polig
- 2x10pol 3A Distrelec: 116722 oder
- 2x10pol 5A Distrelec: 127924

Abweichungen zur Original-21832

- Hauptbetriebswahlschalter entfernt
- Sound in Tender (nicht Lok)
- neuer Raucherzeuger
- neuer stärkerer, schnellerer Motor